

Nachrüstung Radiopin

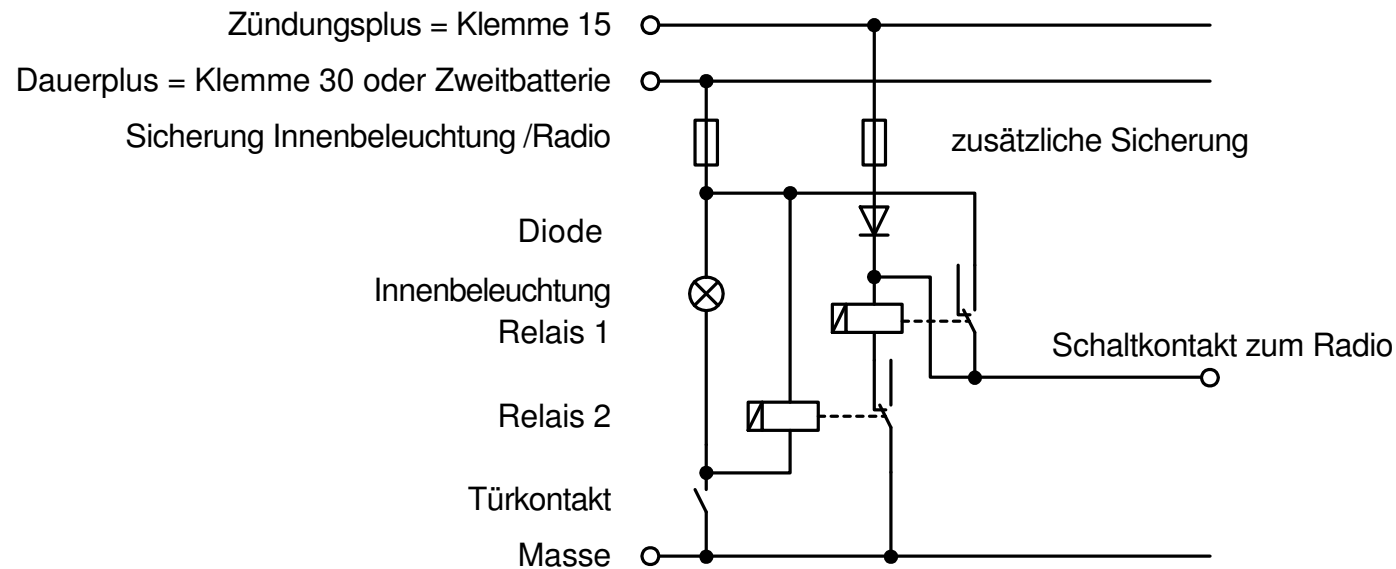

Funktionsbeschreibung: Mit Klemme 15 (Zündungsplus) wird Relais 1 geschaltet (Funktion Schließer). Dieses schließt den Stromkreis zwischen dem Dauerplus des Radios und dem Einschaltpin des Radios. Außerdem hält sich das Relais selbst, sobald es einmal angezogen hat. Das Relais 2 hat die Funktion eines Unterbrechers für die Masseleitung des Relais 1. Im stromlosen Zustand von Relais 2 ist die Masseleitung geschlossen. Das Relais 2 ist am Dauerplus angeschlossen und wird mit dem Türkontakt geschaltet, (dieser stellt den Kontakt zur Masse her wenn die Tür geöffnet wird). Die Diode verhindert einen ungewollten Stromfluss von Klemme 30 nach Klemme 15 wenn der Motor abgestellt, der Schaltkontakt des Radios aber noch aktiv ist.